

Орган по сертификации оборудования и колесных транспортных средств
Общества с ограниченной ответственностью «Эксперт-Сертификация»

наименование органа по сертификации, включая организационно-правовую форму
RA.RU.10HA46

уникальный номер записи об аккредитации в реестре аккредитованных лиц

РЕШЕНИЕ

№ 22/04/0174 от 26.04.2022

по заявке на проведение сертификации продукции на соответствие требованиям
технического(их) регламента(ов)

В результате рассмотрения заявки № 22/04/0174 от 26.04.2022:

заявителя:

ООО «СкайПром»

полное наименование заявителя/ фамилия, имя и отчество (при наличии) индивидуального предпринимателя (изготовитель, поставщик, продавец, уполномоченный представитель для иностранных изготовителей)

1136679004747 от 16.04.2013г.

регистрационный или учетный (индивидуальный, идентификационный) номер заявителя, присваиваемый при государственной регистрации юридического лица или физического лица, зарегистрированного в качестве индивидуального предпринимателя, в соответствии с законодательством государств-членов

Место нахождения: 620144, Россия, Свердловская область, город Екатеринбург, улица Союзная, дом 2, квартира 142

адрес юридического лица (включая наименование государства на русском языке)/место жительства индивидуального предпринимателя

Адрес места осуществления деятельности: 623700, Россия, Свердловская область, город Березовский, ул. Западная промзона, дом 2А/2

адрес (адреса) места осуществления деятельности (включая наименование государства на русском языке, в случае если адреса различаются)

Номер телефона: 8(343)361-39-27, 8(800)333-63-87

Адрес электронной почты: info@skyprom.ru, skyprom@bk.ru

на проведение сертификации продукции:

Оборудование химическое, нефтегазоперерабатывающее: системы технологических трубопроводов, патрубки, локи резервуарные, модели: ППР, ПМ, ПЗ, ЛЛ, ЛС

наименование и обозначение продукции и (или) иное условное обозначение, присвоенное изготовителем продукции (при наличии)
название продукции (при наличии); иные сведения о продукции, обеспечивающие её идентификацию (при наличии)

Код ТН ВЭД ЕАЭС: 8481809907

Наименование объекта сертификации: Серийный выпуск

серийный выпуск, партия или единичное изделие), для партии указывается размер партии, для единичного изделия - заводской номер изделия, дополнительно в обоих случаях приводятся реквизиты товаросопроводительной документации

Изготовитель:

ООО «СкайПром»

полное наименование изготовителя/ фамилия, имя и отчество (при наличии) индивидуального предпринимателя

Место нахождения: 620144, Россия, Свердловская область, город Екатеринбург, улица Союзная, дом 2, квартира 142

адрес юридического лица (включая наименование государства на русском языке)/ место жительства индивидуального предпринимателя

Адрес (адреса) места осуществления деятельности по изготовлению продукции: 623700, Россия, Свердловская область, город Березовский, ул. Западная промзона, дом 2А/2

в случае если адреса различаются (включая наименование государства на русском языке)

и представленных заявителем документов:

Заявка, уставная документация, техническое описание

перечень документов, представленных заявителем

ОРГАНОМ ПО СЕРТИФИКАЦИИ ПРИНЯТО РЕШЕНИЕ:

1. Отказать в проведении сертификации заявленной продукции на соответствие требованиям

1. ТР ТС 010/2011 «О безопасности машин и оборудования»

наименование технического регламента (технических регламентов)

По схеме: 1с

2. Причина отказа:

Технический регламент Таможенного союза ТР ТС 010/2011 "О безопасности машин и оборудования" не распространяется на заявляемую продукцию. Оформление сертификата соответствия по ТР ТС 010/2011 не требуется.

Эксперт органа по сертификации продукции

Руководитель органа по сертификации продукции



Еремченко А. В.

фамилия, инициалы

Ежов И. О.

фамилия, инициалы

**ПАТРУБОК МОНТАЖНЫЙ ПМ
ПАСПОРТ
ПМ ПС**



1. НАЗНАЧЕНИЕ

Патрубки монтажные ПМ (далее – патрубки) являются составной частью резервуара и предназначены для установки технологического оборудования, необходимого для эксплуатации резервуаров и устанавливаются на вертикальных или горизонтальных резервуарах для хранения нефти, нефтепродуктов и химических жидкостей.

По устойчивости к воздействию климатических факторов внешней среды патрубки изготавливаются в исполнениях У (умеренный климат) и УХЛ (холодный климат с нижним пределом температуры эксплуатации до -60°C) категории размещения 1 по ГОСТ 15150-69.

Пример обозначения при заказе: ПМ-100 УХЛ1, где ПМ - патрубок монтажный; 100 – условный проход патрубка; УХЛ1 – климатическое исполнение.

2. ТЕХНИЧЕСКИЕ ХАРАКТЕРИСТИКИ

Основные параметры и размеры патрубков (см. рисунок 1) должны соответствовать следующим значениям таблицы 1: Таблица 1

Обозначение изделия	Диаметр условного прохода, DN	Присоединительные размеры фланцев на условное давление 0,6 МПа (6 кгс/см ²)				Габаритные размеры, мм, не более		Масса, кг, не более
		D, мм	D ₁ , мм	d, мм	n, шт.	H	D ₂	
ПМ-50	50	140	110	14	4	230	110	4,3
ПМ-80	80	185	150	18		265	220	6,3
ПМ-100	100	205	170			260	220	11,9
ПМ-150	150	260	225			280	320	18,09
ПМ-200	200	315	280		22	300	440	24,76
ПМ-250	250	370	335	12		320	550	32,77
ПМ-300	300	435	395			340	650	41,6
ПМ-350	350	485	445	360		760	56,27	
ПМ-400	400	535	495	16	380	860	63	
ПМ-500	500	640	600		380	1060	82,84	

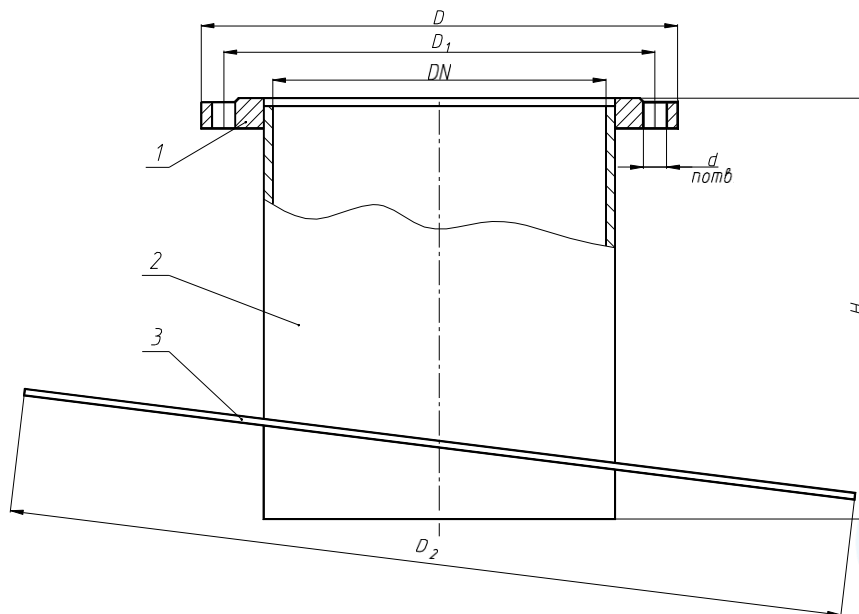

1 – фланец, 2 – труба, 3 – усиливающая накладка.

3. УСТРОЙСТВО ПАТРУБКА

1.1 Патрубок ПМ (см. рисунок 1) состоит из следующих основных частей: фланца 1 для подсоединения технологического оборудования, трубы патрубка 2, усиливающей накладки 3 для усиления места установки патрубка в резервуаре.

1.2 Ввиду возможной модернизации изделия, не ухудшающей рабочие параметры, завод-изготовитель оставляет за собой право на изменения, не отраженные в данном паспорте.

1.3

4. УСТАНОВКА ПАТРУБКА

Патрубки типа ПМ монтируются на стальном резервуаре по его типовому проекту. Детали патрубков поставляются окрашенные грунтом ГФ-021 в 1 слой. Окончательную окраску произвести после монтажа согласно требованиям на окраску резервуаров.

5. ТЕХНИЧЕСКОЕ ОБСЛУЖИВАНИЕ

При эксплуатации патрубка необходимо следить:

- за надлежащей затяжкой резьбовых соединений крепления подсоединяемых к патрубку деталей технологического оборудования;

- за состоянием прокладок.

При нарушении герметичности соединений необходимо провести замену прокладки, подтяжку болтов или их замену в случае повреждения.

6. КОМПЛЕКТНОСТЬ ПОСТАВКИ

В комплект поставки входят:

- фланец с патрубком в сборе, 1 шт.,

- усиливающая накладка, 1 шт.,

- паспорт, 1 шт.

7. МЕРЫ БЕЗОПАСНОСТИ

Все работы по обслуживанию и ремонту патрубков должны проводиться с учетом "Правил технической эксплуатации металлических резервуаров и инструкций по их ремонту".

К монтажу и обслуживанию патрубков допускаются лица, изучившие настоящий паспорт и прошедшие инструктаж по правилам пожарной безопасности для данного объекта.

ЗАПРЕЩАЕТСЯ ПРОИЗВОДИТЬ ТЕХНИЧЕСКОЕ ОБСЛУЖИВАНИЕ ПАТРУБКОВ ПРИ ОСУЩЕСТВЛЕНИИ ТЕХНОЛОГИЧЕСКИХ СЛИВО-НАЛИВНЫХ ОПЕРАЦИЙ.

ВНИМАНИЕ! ПРИ УСТАНОВКЕ ОБОРУДОВАНИЯ НА ПАТРУБКЕ – ПОЛЬЗОВАТЬСЯ ИСКРОБЕЗОПАСНЫМ ИНСТРУМЕНТОМ.

При эксплуатации патрубка необходимо соблюдать требования безопасности по ГОСТ 12.2.063-81.

8. УПАКОВКА, ТРАНСПОРТИРОВАНИЕ И ХРАНЕНИЕ

Патрубки транспортируются в разобранном виде.

Упакованные патрубки можно транспортировать любым видом наземного транспорта, соблюдая правила перевозки грузов автомобильным и железнодорожным транспортом, утвержденные в установленном порядке.

Условия транспортирования и хранения – 5 по ГОСТ 15150-69.

При постановке патрубков на хранение должна быть произведена консервация патрубков по варианту временной противокоррозионной защиты ВЗ-4 ГОСТ 9.014-78.

9. ГАРАНТИИ ИЗГОТОВИТЕЛЯ

Предприятие-изготовитель гарантирует работу изделия в течение 18 месяцев со дня ввода в эксплуатацию, но не более 24 месяцев со дня получения потребителем при условии соблюдения потребителем правил эксплуатации.

Средний срок службы изделия - 10 лет.

10. Свидетельство о приемке

Патрубок монтажный ПМ - _____

№ _____

заводской номер

соответствует ГОСТ 31385-2016, действующей технической документации и признан годным для эксплуатации

Начальник ОТК

М.П.

личная подпись

расшифровка подписи

_____ 20__ г.

месяц, год

ООО "СкайПром" ИНН 6679031137

Тел. 8/343/361-39-27

info@skyprom.ru

www.skyprom.ru